

**”** Ваш партнер  
для устойчивого  
выращивания.



# URBAN MILKSHUTTLE

Профессиональный миксер для кормления телят





## Инновационные технологии для телятника будущего.

**Все началось более 35 лет назад с инновационной идеи Хельмута Урбана.**

В своей страсти к сельскому хозяйству благополучие животных всегда было приоритетом для Хельмута Урбана. В конце концов, только здоровый теленок представляет собой надежную основу для хорошего будущего молочной фермы. Этот принцип породил идею технической автоматизации и, следовательно, кормления телят в соответствии с их породой. Эта идея является основополагающей в наших разработках и сочетает в себе снижение нагрузки на фермера и акцент на здоровье животных. В 1992 году компания Urban переехала в промышленный парк в Вюстинге и со временем мы превратились в команду специалистов по разработке технологий в кормлении телят, ягнят и козлят. За прошедшие годы мы смогли еще больше расширить ассортимент нашей продукции. Автоматическая система для кормления телят Urban Alma Pro и система полуавтоматического кормления Urban Milkshuttle — это ведущие на рынке продукты для стационарного и мобильного кормления молодняка.

Благодаря собственной разработке и производству гарантируется высочайший стандарт нашей продукции. В настоящее время мы экспортируем нашу продукцию в более чем 60 стран мира и спрос на неё постоянно увеличивается. Используя современные и точные подходы, мы разрабатываем инновационные технологии для телятников будущего. С этой целью мы находимся в постоянном контакте с фермерами и экспертами в данной области.



*Наша мотивация – создание наиболее эффективных условий для повседневной работы фермеров.*





# URBAN MILKSHUTTLE

Профессиональный миксер для кормления телят

## ОБЗОР ПРЕИМУЩЕСТВ

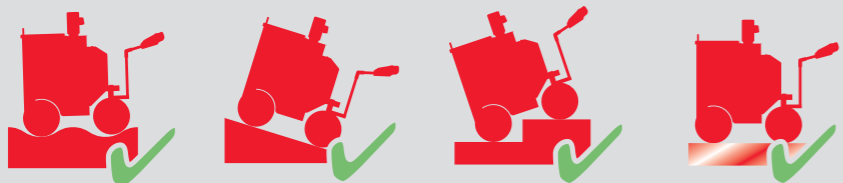

**Электропривод**  
обеспечивает легкую транспортировку молока даже на склонах, пересеченной местности, по ступенькам, льду и снегу.

### Простое дозирование

Пистолет-дозатор эргономичной формы автоматически дозирует молоко для ваших телят. Возможна настройка трёх различных объёмов выдачи молока.

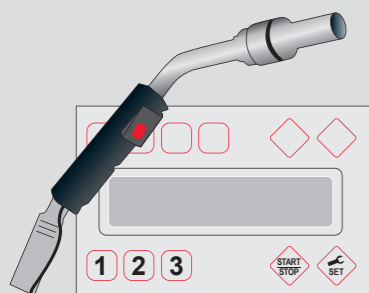

### Различные размеры

Молочные шаттлы доступны в различных объёмах - от 100 до 350 литров.

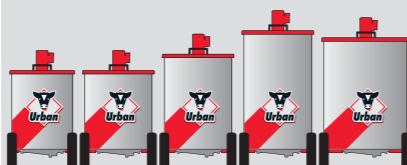

### 2-ступенчатая мешалка

Две скорости вращения для приготовления цельного молока или заменителя цельного молока (ЗЦМ).

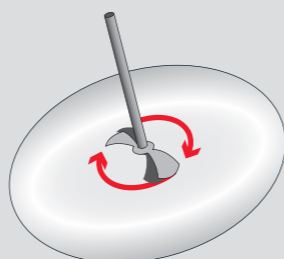

### Авто-стоп

Предотвращает внезапное скатывание и обеспечивает безопасное парковочное положение.



### Чрезвычайно малый радиус разворота

С радиусом разворота в 1,72 метра молочные шаттлы объёмом 100-250 литров являются чрезвычайно маневренными и подходят для работы в небольших телятниках.

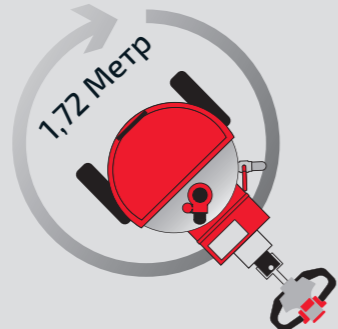

### Опционально: встроенная функция пастеризации

Для пастеризации цельного молока.

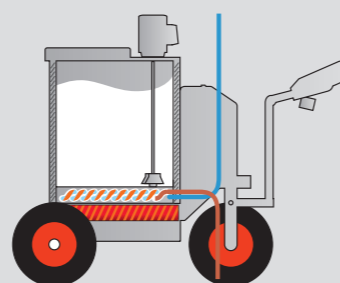

**Наше уравнение для комфортного кормления телят:**

Кормление из ведра 30 телят = 25 минут

Кормление 30 телят с помощью молочного шаттла Urban = 11 минут

Молочный шаттл освобождает больше времени для других вещей!



Дополнительная интересная и полезная информация:







# КОНСТРУКЦИЯ

## Обзор.

Здесь схематично представлены все основные компоненты молочного шаттла Urban.



- 1** Три больших, беспрокольных колеса обеспечивают высокую устойчивость и превосходный комфорт при движении.
- 2** Практически бесшумный двигатель мешалки.
- 3** Интегрированные ТЭНы для нагрева. Опционально может быть установлен блок для охлаждения проточной водой.
- 4** Понятная и простая структура управляющей электроники / терминала управления.
- 5** Эргономичная рукоятка управления электроприводом для удобной работы даже на грунтовой поверхности или на склонах.
- 6** Крышка с уплотнителем и замком - для высокой защиты молока в ёмкости.
- 7** Практичная таблица смешивания на внутренней стороне крышки для лёгкого и качественного приготовления смеси.
- 8** Пистолет-дозатор с эргономичной ручкой для лёгкого наполнения вёдер.
- 9** Бесступенчатый электропривод – движение вперед и назад.
- 10** Съёмный главный защитный выключатель силовой электроники.
- 11** Два мощных аккумулятора.
- 12** 1,5-дюймовый сливной кран.
- 13** Мощный насос, работающий от аккумулятора.

## URBAN MILKSHUTTLE

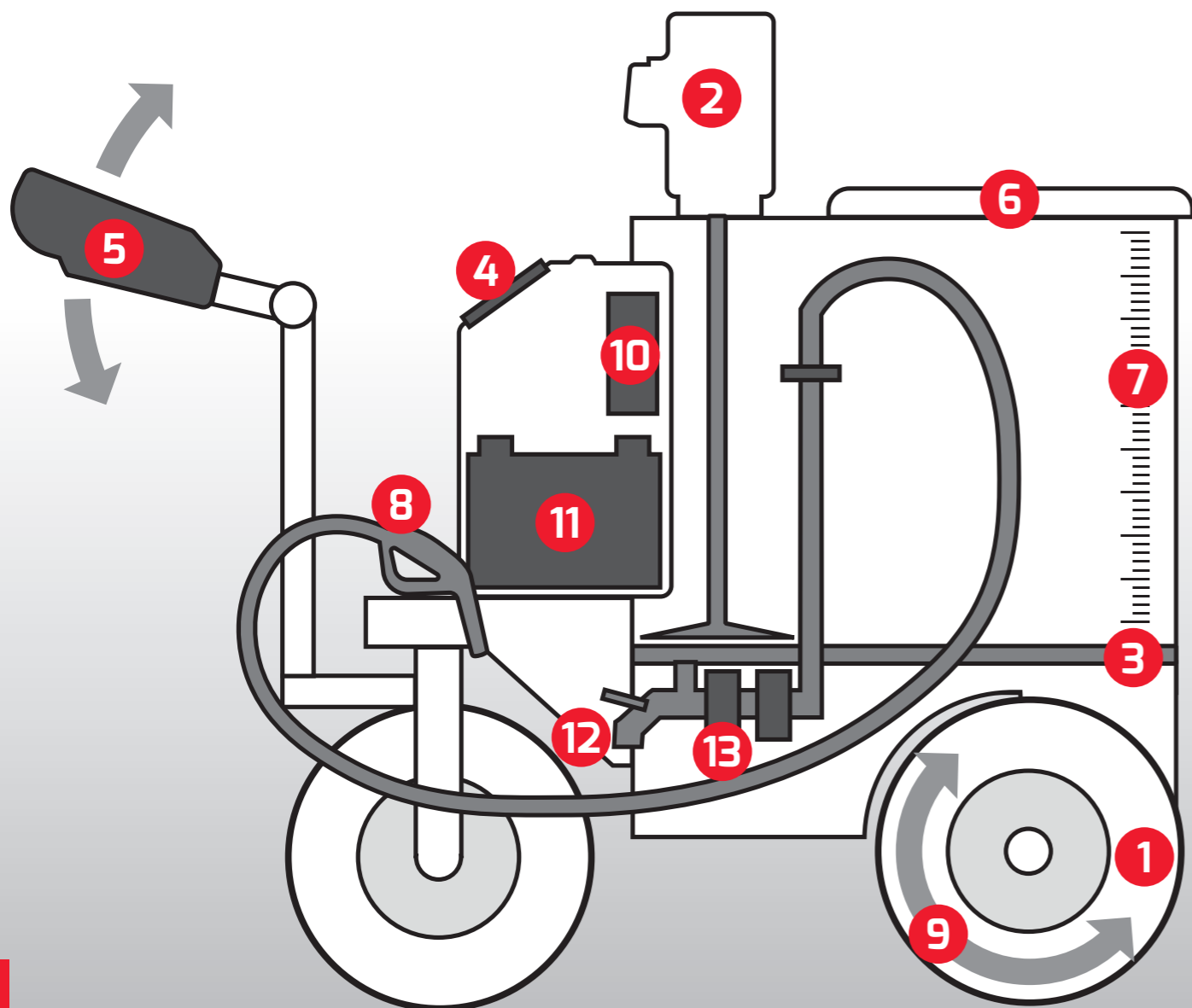





# МОДЕЛИ

Подходящая модель молочного шаттла для каждого предприятия и для любых требований - это наша цель.

Мы достигли этого благодаря пяти размерам молочных шаттлов и различным вариантам оснащения.

## РАЗМЕРЫ ЁМКОВ

От самого маленького молочного шаттла объёмом 100 литров до версии XXL объёмом 350 литров — наши модели создают основу для повседневного помощника в кормлении телят, идеально подходящего для вашего предприятия. Мы будем рады проконсультировать Вас в выборе подходящей модели.



**БОЛЬШЕ ОБЪЁМ -  
ПРИВЫЧНАЯ МАНЁВРЕННОСТЬ.**

**350**  
литров



## ФУНКЦИЯ ПАСТЕРИЗАЦИИ

### Процесс пастеризации

Во время пастеризации микробы и бактерии надёжно уничтожаются путем нагревания молока. Молоко становится более усвояемым для телят, а также снижается риск возникновения диареи. Температуру выдержки можно установить индивидуально - возможна и щадящая пастеризация. Охлаждение происходит с помощью водяной подушки в дне ёмкости, что делает возможным охлаждение даже небольшого количества молока при минимальных потерях энергии.

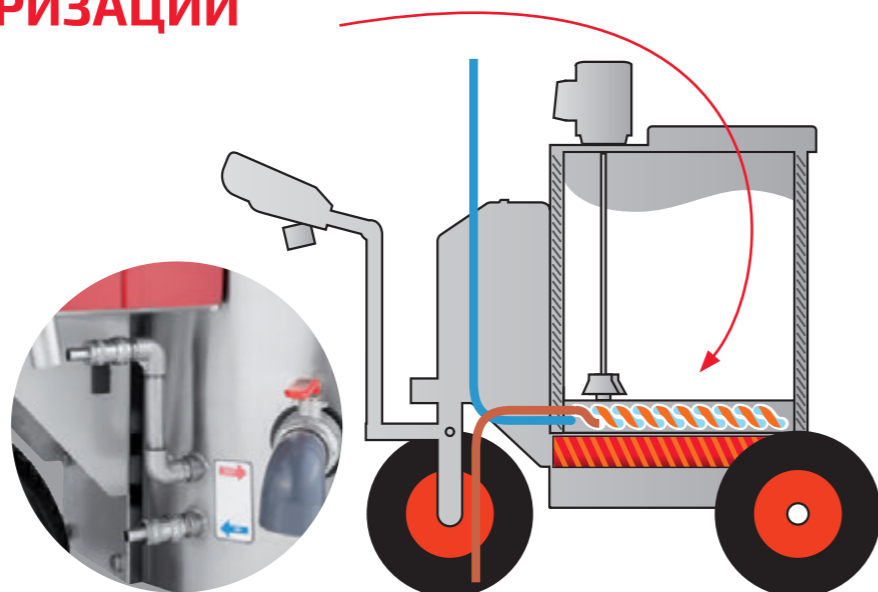

**Новый молочный шаттл имеет объем 350 литров и при этом настолько компактен, что проходит практически в любой дверной проём, несмотря на большой диаметр.**

Наиболее существенное нововведение заключается в колёсах большего размера, в основе которых лежит высокоэластичный пластиковый наполнитель.

Благодаря большому собственному весу они обеспечивают оптимальную устойчивость, как и меньшие по размеру модели молочных шаттлов, и при этом не теряют своей обычной маневренности.

Как и во всех моделях молочных шаттлов, колёса устойчивы к проколам и не требуют обслуживания. Неровности, подъёмы и спуски, погодные условия — внешние факторы становятся почти неважными благодаря беспрокольным колёсам молочного шаттла.





# СЕРИЙНАЯ КОМПЛЕКТАЦИЯ

**Наша цель:** разработать удобного и понятного помощника для повседневной работы.

Молочный шаттл Urban впечатляет своей простой конструкцией и чрезвычайно прочными компонентами.

## Электропривод

Электропривод работает бесступенчато и имеет как передний, так и задний ход. Таким образом, вы можете легко доставить молоко или смесь ЗЦМ животным.

## Компьютерное управление дозированием

Молоко можно выдавать быстро и с точностью в 0,1 литра. Можно выбрать три ранее запрограммированных количества выдачи. Большие ёмкости, такие как групповые поилки, также можно наполнять с помощью специальной функции старт/стоп.

## Удобное дозирование

С помощью насоса-дозатора и пистолета-дозатора телята получают именно то количество корма, которое вы хотите им дать. Желаемое количество молока может быть запрограммировано заранее, а затем выдано с помощью нажатия кнопки на дозирующем пистолете или на ручке электропривода.



● Пистолет-дозатор со встроенным обратным клапаном. Очень легко чистить благодаря простой конструкции.



● Переключатель на ручке электропривода

## Нагревательный элемент (ТЭН)

Мощный нагревательный элемент работает очень эффективно. Жидкость в ёмкости молочного шаттла нагревается без потерь энергии. При желании, после нагрева, молоко можно поддерживать теплым.



● Устойчивость к проколам — наши колёса изготовлены из высокоэластичного материала, составляющего наполнение колёс. Поэтому они устойчивы к проколам и не требуют обслуживания. Кроме того, беспрокольные колёса делают молочный шаттл более устойчивым за счет собственного веса.

## 2-ступенчатая мешалка

Для получения однородной смеси можно выбрать одну из двух скоростей работы мешалки. Это делает молочный шаттл подходящим как для бережного нагревания цельного молока, так и для качественного приготовления смеси из заменителей цельного молока (ЗЦМ). Используйте медленную скорость, чтобы осторожно перемешать цельное молоко при нагревании. Интервальное переключение гарантирует, что молоко не пригорит. Быстрая скорость работы мешалки обеспечивает качественное смешивание заменителя цельного молока без образования комков.



● **БЫСТРАЯ ГОТОВНОСТЬ К ИСПОЛЬЗОВАНИЮ:** Молоко нагревается за короткое время и готово к выдаче.



● Светодиодная фара-прожектор обеспечивает лучшую видимость в темноте.

## Блок управления

Терминал управления молочного шаттла имеет простую структуру и прост в использовании. С помощью кнопок можно выбирать различные программы. Все важные данные, такие как состояние заряда батареи, наглядно отображаются на дисплее.



● Возможность запрограммировать три разных времени старта нагрева молока.





недоступно для MS 350

# НОВИНКИ

Труба из нержавеющей стали и быстросъемным соединителем, для опционального монтажа опции „зонд для коров“



Съемный главный защитный выключатель и розетка для дополнительного оборудования - в стандартной комплектации.



### Дополнительное освещение

Данная опция используется для улучшения освещения рабочей зоны для повышения эффективности и безопасности труда.



### Ящик для инструментов - все всегда с собой!

Практичный ящик для инструментов позволяет всегда иметь под рукой все необходимые дополнительные инструменты.



# URBAN EcoProtector UV-C

Urban EcoProtector UV-C вертикальный монтаж для дезинфекции домиков для телят и вертикальных поверхностей.



Urban EcoProtector UV-C горизонтальный монтаж для быстрой дезинфекции горизонтальных поверхностей без использования химических средств.



## Гигиена

становится все более и более важной на фермах, а дезинфекция обычно требует больших затрат труда и химических средств. С помощью Urban ЭкоПротекторUV-C, который можно прикрепить к шаттлу нового поколения, вы можете быстро и без химикатов дезинфицировать домики для телят, а также любые поверхности на ферме.

Urban ЭкоПротекторUV-C был разработан для дезинфекции домиков для телят и любых поверхностей. После 2-минутного воздействия ультрафиолетового излучения на очищенную от грубого загрязнения поверхность, более 90% микробов погибают. Соответственно, более длительное время воздействия убивает больше микробов. Простое медленное прохождение над очищенной поверхностью убивает 90% всех микробов. Это касается, в частности, криптоспоридий, которые очень чувствительны к ультрафиолетовому излучению и являются причиной возникновения диареи у телят в большинстве случаев.



Urban ЭкоПротекторUV-C легко управляется с помощью дисплея молочного шаттла. Он автоматически распознает, следует ли дезинфицировать поверхность или домик, и напрямую предлагает оптимальное время облучения или скорость движения. Urban ЭкоПротекторUV-C оснащен 4 мощными и небьющимися ультрафиолетовыми лампами. Даже если лампа разобьется, вам не нужно беспокоиться о наличии или попадании осколков животным.





недоступно для MS 350

## ДОПОЛНИТЕЛЬНОЕ ОБОРУДОВАНИЕ



### Вакуумная крышка для удобного наполнения свежим молоком

Простое наполнение молочного шаттла из бидонов или молочного танка.

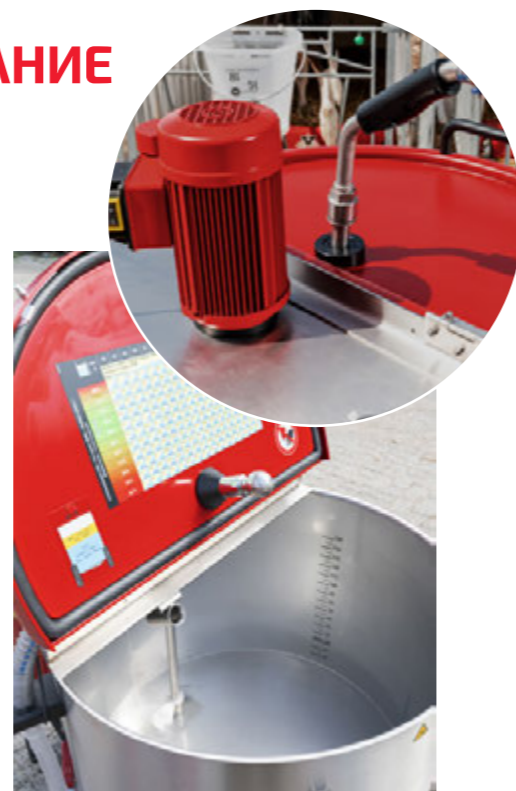

### Промывочная форсунка

Основательная промывка молочного шаттла и экономия времени на промывку вручную.



### Изолирующая попона

Сохраняет молоко нужной температуры в течение длительного времени и экономит энергию!

### Съёмный держатель

Для подключения зонда для коров к молочному шаттлу.

### Прицеп „Caddy“ - все за один подход.

Ведро с сосками и принадлежности транспортируются непосредственно на прицепе. Он вмещает до 24 ведер, бидоны для молока и ряд аксессуаров, таких как вода, корм или лекарства. Ведра с сосками можно повесить вверх дном на крючки, чтобы они высохли сразу после промывки.



### Держатель для держателя ковша

### Держатель для ведёр

С держателем ведёр можно перевозить до 16 ведер с сосками и подвешивать их для просушки.

### Фаркоп

С помощью фаркопа вы можете просто присоединить, например, прицеп „Caddy“ к молочному шаттлу.

### Быстросъёмный разъем для подключения зонда для коров

Для подключения зонда для коров к молочному шаттлу.







# URBAN MilkShuttle

## ТЕХНИЧЕСКИЕ ХАРАКТЕРИСТИКИ



100 л

150 л

200 л

250 л

350 л

Вид сверху

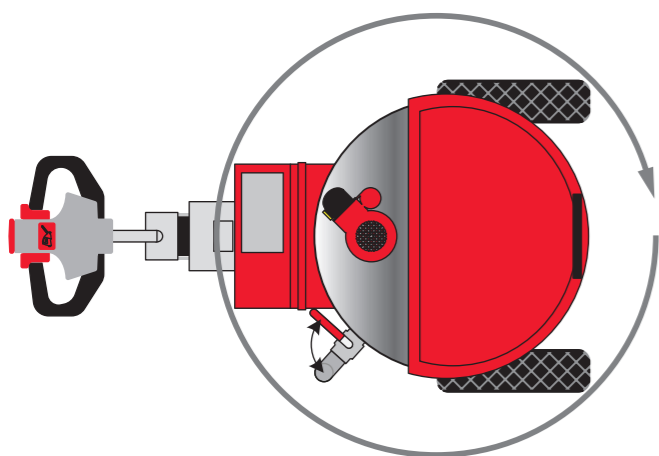

Urban MilkShuttle 100, 150, 200, 250:  
**1,72м**

Urban MilkShuttle 350:  
**2,18м**

Вид спереди



Urban MilkShuttle 100:  
**80см**  
Urban MilkShuttle 150, 200, 250:  
**82см**  
Urban MilkShuttle 350:  
**92см**



Вид сбоку

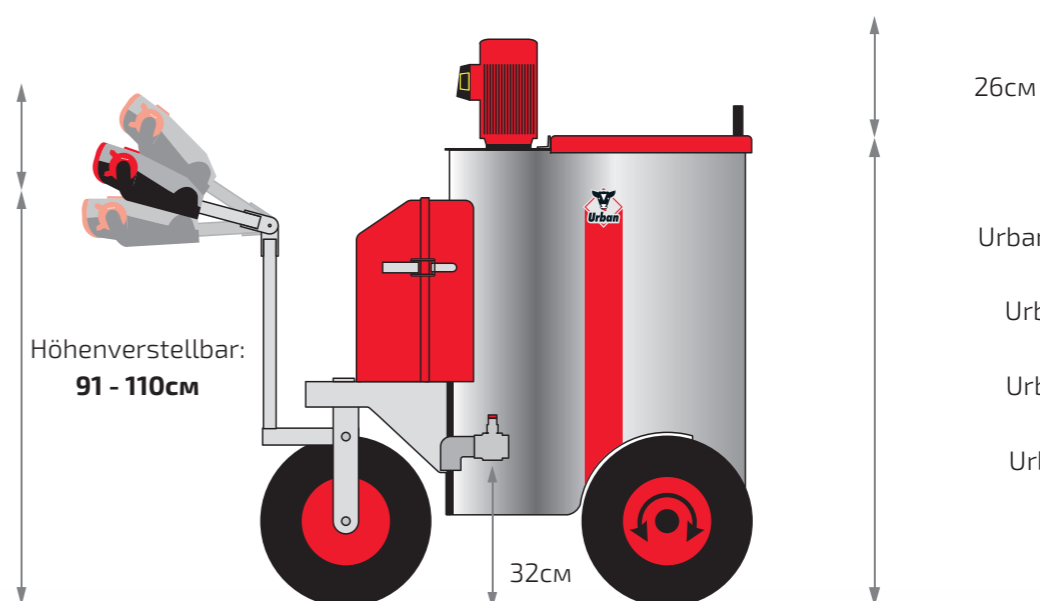

Höhenverstellbar:  
**91 - 110см**

26см

32см

40см

Urban MilkShuttle 100, 150:  
**98см**  
Urban MilkShuttle 200:  
**110см**  
Urban MilkShuttle 250:  
**123см**  
Urban MilkShuttle 350:  
**112см**

Urban MilkShuttle 100:  
**106см**  
Urban MilkShuttle 150, 200, 250:  
**117см**  
Urban MilkShuttle 350:  
**135см**

Urban MilkShuttle 100:  
**max. 143см**  
Urban MilkShuttle 150, 200, 250:  
**max. 154см**  
Urban MilkShuttle 350:  
**max. 172см**